

МІНІСТЕРСТВО ОСВІТИ І НАУКИ УКРАЇНИ  
МАЛИНСЬКИЙ ФАХОВИЙ КОЛЕДЖ

ПРОЄКТ

ОСВІТНЬО-ПРОФЕСІЙНА ПРОГРАМА  
«ЕКСПЛУАТАЦІЯ І РЕМОНТ ОБЛАДНАННЯ  
ЛІСОВОГО КОМПЛЕКСУ»

фахової передвищої освіти

**ГАЛУЗЬ ЗНАНЬ**

H Сільське, лісове, рибне господарство  
та ветеринарна медицина

**СПЕЦІАЛЬНІСТЬ**

H7 Агроінженерія

0888 Inter-disciplinary programmes and qualifications  
involving agriculture, forestry, fisheries and veterinary

**ОСВІТНЯ КВАЛІФІКАЦІЯ:** фаховий молодший бакалавр з агроінженерії  
(експлуатація і ремонт обладнання лісового комплексу)

**ЗАТВЕРДЖЕНО**

педагогічною радою

Малинського фахового коледжу

(протокол № \_\_\_ від \_\_\_\_\_ 2024 р.)

Освітньо-професійна програма вводитьися в дію з 01 вересня 2025 року

Директор МФК \_\_\_\_\_ І.Д.Іванюк

Наказ від «\_\_\_» \_\_\_\_\_ 2024 р. №\_\_\_

Малин 2024р.

**ЛИСТ ПОГОДЖЕННЯ**  
**освітньо-професійної програми**

Освітньо-професійна програма (ОПП) «Експлуатація і ремонт обладнання лісового комплексу» для підготовки здобувачів освітньо-професійного ступеня «фаховий молодший бакалавр» за спеціальністю Н7 Агроінженерія галузі знань 20 Н Сільське, лісове, рибне господарство та ветеринарна медицина розглянута і схвалена:

- цикловою комісією механічних, деревообробних та меблевих дисциплін від \_\_\_\_\_ 2024 року протокол № \_\_\_\_;
- методичною радою від \_\_\_\_\_ 2024 року протокол № \_\_\_\_;
- програмною радою від \_\_\_\_\_ 2024 року протокол № \_\_\_\_\_.

## ПЕРЕДМОВА

Освітньо-професійна програма (ОПП) «Експлуатація і ремонт обладнання лісового комплексу» для підготовки здобувачів освітньо-професійного ступеня «фаховий молодший бакалавр» за спеціальністю Н7 Агроінженерія містить обсяг кредитів ЄКТС, необхідний для здобуття відповідного ступеня; перелік компетентностей випускника; нормативний зміст підготовки здобувачів освітньо-професійного ступеня «фаховий молодший бакалавр», сформульований у термінах результатів навчання; форми атестації здобувачів освітньо-професійного ступеня «фаховий молодший бакалавр»; вимоги до наявності системи внутрішнього забезпечення якості освіти.

**Розроблено робочою групою у складі:**

- 1. Яценко Юрій Степанович**, спеціаліст вищої категорії, викладач-методист, завідувач навчальної лабораторії, Заслужений працівник освіти України - голова робочої групи;
- 2. Деняченко Михайло Іванович**, провідний викладач механічних дисциплін, спеціаліст вищої категорії, голова циклової комісії механічних деревообробних та меблевих дисциплін, член робочої групи;
- 3. Пастух Анатолій Борисович**, провідний викладач механічних дисциплін, спеціаліст вищої категорії, член робочої групи.

**Рецензії-відгуки зовнішніх стейкхолдерів :**

- **Онищенко Володимир Борисович** – к.т.н., доцент кафедри с.-г. машин та системотехніки ім. акад. П.М. Василенка НУБіП України;
- **Севрук Ігор Олегович** - начальник транспортного цеху Радомишльської філії ДП «Ліси України»;
- **Слобжан Олександр Володимирович** – механік КП «Енергія» ММР.

Освітньо-професійна програма «Експлуатація і ремонт обладнання лісового комплексу» підготовки фахівців освітньо-професійного ступеня «фаховий молодший бакалавр» за спеціальністю Н7 Агроінженерія розроблена відповідно до Законів України «Про освіту» від 05.09.2017р. № 2145-VIII, «Про фахову передвищу освіту» від 06.06.2019р. № 2745-VIII, «Про вищу освіту» від 01.07.2014р. № 1556 ІV; Постанов Кабінету Міністрів України від 23.11.2011р. № 1341 «Про затвердження Національної рамки кваліфікацій» (зі змінами від 26.06.2020р. № 519), від 29.04.2015р. № 266 «Про затвердження переліку галузей знань і спеціальностей, за якими здійснюється підготовка здобувачів вищої освіти», «Про затвердження ліцензійних умов освітньої діяльності закладів освіти» від 30.12.2015р. (зі змінами від 10.05.2018р. № 347, зі змінами від 24.03.2021р. №365.); Національного класифікатора України «Класифікація видів економічної діяльності ДК 009:2010»; Національного класифікатора України «Класифікатор професій ДК 003:2010»; Положення про акредитацію освітньо-професійних програм фахової передвищої освіти, затвердженого наказом Міністерства освіти і науки України від 01.07.2021р. № 749; Методичних рекомендацій ДСЯО України «Розроблення освітньо-професійної програми та навчального плану підготовки здобувачів фахової передвищої освіти» (червень 2022р.); Стандарту фахової передвищої освіти зі спеціальності Н7 Агроінженерія, затвердженого наказом МОН України від 11.01.2022 р. № 15.

**1. Опис освітньо-професійної програми «Експлуатація і ремонт обладнання лісового комплексу» зі спеціальності Н7 Агроінженерія галузі знань Н Сільське, лісове, рибне господарство та ветеринарна медицина**

<b>1 – Загальна інформація</b>	
<b>Повна назва закладу фахової передвищої освіти</b>	Малинський фаховий коледж
<b>Освітньо-професійний ступінь</b>	Фаховий молодший бакалавр
<b>Освітня кваліфікація</b>	Фаховий молодший бакалавр з агроінженерії (експлуатація і ремонт обладнання лісового комплексу)
<b>Професійна кваліфікація</b>	Професійний стандарт
<b>Кваліфікація в дипломі</b>	Фаховий молодший бакалавр з агроінженерії (експлуатація і ремонт обладнання лісового комплексу)
<b>Рівень кваліфікації згідно з Національною рамкою кваліфікацій</b>	НРК України – 5 рівень, ЄРК – 5 рівень, РК ЄПВО – короткий цикл
<b>Офіційна назва освітньо-професійної програми</b>	Експлуатація і ремонт обладнання лісового комплексу
<b>Обсяг кредитів ЄКТС, необхідний для здобуття ступеня фахового молодшого бакалавра</b>	180 кредитів ЄКТС, термін навчання – 2 роки 10 місяців
<b>Наявність акредитації</b>	Сертифікат про акредитацію освітньої програми серія ДО № 001733, виданий ДСЯО України від 01.04.2022, строк дії сертифікату до 01.07.2028 р.
<b>Термін дії освітньо-професійної програми</b>	01.07.2028 р.
<b>Вимоги до осіб, які можуть розпочати навчання за програмою</b>	-Базова середня освіта (з одночасним виконанням освітньої програми профільної середньої освіти, тривалість здобуття якої становить два роки); - повна загальна середня освіта (профільна середня освіта); - ОКР «кваліфікований робітник»
<b>Мова(и) викладання</b>	Українська мова
<b>Інтернет-адреса постійного розміщення опису освітньо-професійної програми</b>	<a href="http://mltk.co.ua">http://mltk.co.ua</a> (ОПП +каталог вибіркових освітніх компонентів)
<b>2 – Мета освітньо-професійної програми</b>	
Надати здобувачам теоретичні знання, практичні уміння і навички та компетентності достатні для успішного виконання професійних обов'язків у вирішуванні практичних проблем в галузі агроінженерії у державних та приватних підприємствах, розроблення заходів з підвищення ефективності використання та технічного забезпечення машинно-тракторного парку з урахуванням потреб заінтересованих сторін, тенденцій розвитку лісового господарства, ринку праці, збереження довкілля.	
<b>3 . Характеристика освітньо-професійної програми</b>	
<b>Предметна область</b>	Об'єкти вивчення та діяльності : лісові господарства (підприємства), технічне забезпечення їх функціонування.

	<p><i>Цілі навчання:</i> підготовка фахівців, здатних вирішувати комплексні завдання з питань ефективного використання технічних засобів, машин та механізмів, організації їх ефективного використання та ремонту, забезпечуючи при цьому дотримання норм безпеки життєдіяльності та охорони праці, в рамках якої можлива подальша професійна та наукова кар'єра.</p> <p><i>Теоретичний зміст предметної області:</i> теоретичні знання, основні поняття та принципи організації технічної експлуатації та ремонту машин, організації їх зберігання в міжексплуатаційний період, організувати та здійснювати роботи, спрямованні на підвищення ефективності використання транспортних засобів.</p> <p><i>Методи, методики та технології:</i> сучасні методи, методики оцінювання стану машин та механізмів, , передових технологій та форм ефективного використання техніки, ефективно та економно використовувати паливо-мастильні матеріали, формувати екологічне мислення, прищеплювати навички свідомості та особистої відповідальності за стан довкілля.</p>
--	---

#### **4 .Придатність випускників до працевлаштування та подальшого навчання**

<p><b>Придатність до працевлаштування</b></p>	<p>Фаховий молодший бакалавр підготовлений до виконання робіт в галузі економіки за Національним класифікатором України «Класифікація видів економічної діяльності ДК 009:2010», затвердженим і введеним в дію наказом Держспоживстандарту України від 11.10.2010 № 457 (зі змінами)</p> <p><i>Секція А</i> Сільське господарство, лісове господарство та рибне господарство  <i>Розділ 02.</i> Лісове господарство та лісозаготівля  <i>Група 02.4</i> Надання допоміжних послуг у лісовому господарстві  <i>Клас 02.40</i> Надання допоміжних послуг у лісовому господарстві</p> <p><i>Секція G</i> Оптова та роздрібна торгівля; ремонт автотransпортних засобів і мотоциклів  <i>Розділ 45</i> Оптова та роздрібна торгівля  Автотransпортними засобами та мотоциклами, їх ремонт  <i>Група 45.2</i> Технічне обслуговування та ремонт автотransпортних засобів  <i>Клас 45.20</i> Технічне обслуговування та ремонт автотransпортних засобів</p> <p><i>Секція H</i> Транспорт, складське господарство, поштова та кур'єрська діяльність  <i>Розділ 49</i> Наземний і трубопровідний транспорт  <i>Група 49.4</i> Вантажний автомобільний транспорт, надання послуг перевезення речей  <i>Клас 49.41</i> Вантажний автомобільний транспорт</p> <p>Фаховий молодший бакалавр здатний займати первинні посади за Національним класифікатором України «Класифікатор професій ДК 003:2010», затвердженим наказом Держспоживстандарту України від 28.07.2010 № 327 (зі змінами)</p>
---	--

	<b>Професійна назва робіт</b>	<b>Код КП</b>
	Механік	3115
	Механік автомобільної колони (гаража)	3115
	Механік виробництва	3115
	Механік групи , загону	3115
	Механік груповий	3115
	Механік з ремонту транспорту	3115
	Механік з ремонту устаткування	3115
	Механік дільниці	3115
	Механік з підймальних установок	3115
	Механік навчального полігону	3115
	Механік перевантажувальних машин	3115
	Механік цеху	3115
	Механік-налагоджувальник	3115
	Технік з автоматизації виробничих процесів	3115
	Технік з експлуатації та ремонту устаткування	3115
	Технік з інструменту	3115
	Майстер виробничого навчання (освіта)	3115
	Лаборант (освіта)	3115
	Технік-конструктор (механіка)	3115
	Технік-механік із меліорації сільськогосподарського виробництва	3115
	Технік-механік (лісгосподарського) виробництва	3115
<b>Академічні права випускників</b>	Продовження навчання для здобуття вищої освіти: - початковий рівень (короткий цикл) вищої освіти; - перший (бакалаврський) рівень вищої освіти. Набуття додаткових компетентностей у системі освіти для дорослих.	
<b>5 – Викладання та оцінювання</b>		
<b>Викладання та навчання</b>	Поєднання лекцій, практичних і лабораторних занять та самостійної роботи студента з навчальною та науково-технічною літературою; виконання курсового проєкта, лабораторних, практичних та розрахункової робіт. Викладання проводиться у вигляді: лекцій, мультимедійних лекцій, інтерактивних лекцій, семінарів, практичних занять, лабораторних робіт, консультації викладачів. Освітній процес здійснюється як студентоорієнтоване навчання, з елементами самонавчання, проблемно-орієнтоване навчання із залученням висококваліфікованих спеціалістів з виробництва.	
<b>Оцінювання</b>	Види контролю: поточний, тематичний, періодичний, підсумковий, самоконтроль. Захист звітів з навчальних та виробничих практик Екзамени та заліки проводяться відповідно до вимог "Положення про контроль знань у Малинському фаховому коледжі". У МФК використовується накопичувально-рейтингова форма контролю знань після закінчення логічно завершеної частини лекційних та практичних занять (змістового модуля) з певної дисципліни. Рейтинг студента із засвоєння навчальної дисципліни здійснюється згідно Положення про оцінювання знань студентів у Малинському фаховому коледжі, оцінювання навчальних досягнень у фаховій передвищій освіті здійснюється за 100-бальною шкалою.	
<b>6 – Перелік компетентностей випускника</b>		
<b>Інтегральна компетентність (ІК)</b>	Здатність розв'язувати типові спеціалізовані задачі в галузі агропромислового, лісгосподарського та гідромеліоративного	

	<p>будівництва або у процесі навчання, що вимагає застосування положень і методів відповідних наук та може характеризуватися певною невизначеністю умов; нести відповідальність за результати своєї діяльності; здійснювати контроль за іншими особами у визначених ситуаціях.</p>
<p><b>Загальні компетентності (ЗК)</b></p>	<p>ЗК1. Здатність реалізовувати свої права і обов'язки як члена суспільства, усвідомлювати цінності громадянського (вільного демократичного) суспільства та необхідність його сталого розвитку, верховенства права, прав і свобод людини і громадянина в Україні.</p> <p>ЗК2. Здатність зберігати та примножувати моральні, культурні, наукові цінності і досягнення суспільства на основі розуміння історії та закономірностей розвитку предметної області, її місця у загальній системі знань про природу і суспільство та у розвитку суспільства, техніки і технологій, використовувати різні види та форми рухової активності для активного відпочинку та ведення здорового способу життя.</p> <p>ЗК3. Здатність використовувати інформаційні та комунікаційні технології.</p> <p>ЗК4. Здатність спілкуватися державною мовою як усно, так і письмово.</p> <p>ЗК5. Здатність спілкуватися іноземною мовою.</p> <p>ЗК6. Знання та розуміння предметної області та розуміння професійної діяльності.</p> <p>ЗК7. Здатність застосовувати знання у практичних ситуаціях.</p> <p>ЗК8. Здатність вчитися і оволодівати сучасними знаннями.</p>
<p><b>Спеціальні компетентності (СК)</b></p>	<p>СК1. Здатність до застосування знань з технічних характеристик, будови, робочих процесів машин і обладнання для реалізації технологічних процесів виробництва.</p> <p>СК2. Здатність виконувати механізовані технологічні процеси виробництва, використовуючи основи природничих наук.</p> <p>СК3. Здатність до застосування загальнотехнічних знань для вирішення технічних завдань.</p> <p>СК4. Здатність обирати і використовувати механізовані технології, управляти технологічними процесами переробки, зберігання, транспортування та забезпечення якості продукції відповідно до конкретних умов виробництва.</p> <p>СК5. Здатність комплектувати оптимальні агрегати, технологічні лінії та комплекси машин і обладнання для виробництва.</p> <p>СК6. Здатність до використання технічних засобів автоматизації і систем автоматизації у виробництві.</p> <p>СК7. Здатність застосовувати цифрові технології для вирішення технічних завдань у виробництві.</p> <p>СК8. Здатність виконувати монтаж, налагодження, діагностування, пуск у роботу та експлуатацію техніки, технологічного обладнання із забезпеченням якості цих робіт.</p> <p>СК9. Здатність до використання техніки і обладнання відповідно до вимог екології, принципів оптимального природокористування й охорони довкілля.</p> <p>СК10. Здатність планувати, здійснювати технічне обслуговування та усувати відмови техніки та технологічного обладнання.</p> <p>СК11. Здатність забезпечувати безпечну роботу машин і обладнання та організувати роботу людей відповідно до вимог охорони праці та безпеки життєдіяльності.</p> <p>СК12. Здатність до економічного обґрунтування доцільності застосування технологій, технічних засобів та заходів з підтримання</p>

	<p>машин і обладнання в працездатному стані.</p> <p>СК13. Здатність до використання машинно-транспортних агрегатів при виконанні лісогосподарських та лісосічних роботах.</p> <p>СК 14. Здатність формувати фахівцем соціологічне, економічне мислення й культуру, розуміння сутності й змісту складних соціологічних та економічних явищ і процесів, що відбуваються у сучасному суспільстві</p>
<b>7 – Зміст підготовки здобувачів фахової передвищої освіти, сформульований у термінах результатів навчання</b>	
<b>Результати навчання (РН)</b>	<p>РН1. Застосовувати у професійній діяльності знання із загальнотехнічних, гуманітарних, економічних та природничих наук.</p> <p>РН2. Спілкуватись державною та іноземною мовами усно і письмово у професійній діяльності.</p> <p>РН3. Розв'язувати типові технічні задачі, пов'язані з функціонуванням техніки та технологічними процесами виробництва, переробки, зберігання та транспортування продукції.</p> <p>РН4. Виявляти проблеми, що виникають у професійній діяльності під час експлуатації машин і обладнання, та вирішувати їх.</p> <p>РН5. Вибирати машини і обладнання та режими їх роботи у механізованих технологічних процесах, розробляти операційні карти для виконання технологічних процесів.</p> <p>РН6. Читати креслення, виконувати ескізи, відтворювати деталі машин у графічному вигляді згідно з вимогами єдиної системи конструкторської та технічної документації, а також застосовувати принципи взаємозамінності, стандартизації і технічних вимірювань для визначення параметрів деталей машин.</p> <p>РН7. Визначати показники якості технологічних процесів, роботи машин та обладнання.</p> <p>РН8. Розуміти будову, принцип дії машин, систем та обладнання виробництва.</p> <p>РН9. Забезпечувати функціонування електрообладнання та електроприводу машин і механізмів.</p> <p>РН10. Використовувати цифрові технології, системи автоматизації та контролю технологічних процесів у виробництві.</p> <p>РН11. Застосовувати технології діагностування, технічного обслуговування та ремонту машин і обладнання.</p> <p>РН12. Оцінювати роботу машин і засобів механізації за критеріями екологічності та вживати заходів зі зниження негативного впливу техніки на екосистему.</p> <p>РН13. Вибирати паливно-мастильні та інші експлуатаційні матеріали залежно від типу техніки та умов роботи.</p> <p>РН14. Дотримуватися вимог з охорони праці та безпеки життєдіяльності.</p> <p>РН15. Виконувати економічні розрахунки для ефективного здійснення господарської діяльності підприємства.</p> <p>РН16. Вибирати машини , обладнання та відповідні агрегати для проведення лісогосподарських робіт.</p>
<b>8 – Ресурсне забезпечення реалізації освітньо-професійної програми</b>	
<b>Кадрове забезпечення</b>	<p>73,7% педагогічних працівників, залучених до викладання дисциплін освітньо-професійної програми, мають вищу кваліфікаційну категорію; 31,6 % є визнаними професіоналами з досвідом практичної роботи за фахом.</p>



<p><b>Матеріально-технічне забезпечення</b></p>	<p>Усі приміщення відповідають будівельним та санітарним нормам, вимогам доступності для осіб з інвалідністю; 100% забезпеченість спеціалізованими навчальними лабораторіями, комп'ютерами та прикладними комп'ютерними програмами, мультимедійним обладнанням, соціальна інфраструктура, яка включає спортивний комплекс, їдальню, медпункт, 100% забезпеченість гуртожитком; доступ до мережі Інтернет у т. ч. бездротовий доступ.</p> <p>Навчально-матеріальна база коледжу дає змогу організовувати та проводити заняття з усіх навчальних дисциплін на належному рівні. Для проведення лекційних занять використовуються мультимедійні проектори, інтерактивна дошка, лекційні аудиторії, обладнання для дистанційного проведення занять.</p> <p>Для проведення лекційних занять використовуються мультимедійні проектори, інтерактивна дошка, лекційні аудиторії, обладнання для дистанційного проведення занять. Освітній процес із ОПП «Експлуатація і ремонт обладнання лісового комплексу» здійснюється у 24 кабінетах (зокрема спеціальних – 8), 8 лабораторіях (зокрема спеціальних –5). Навчальні лабораторії, кабінети обладнані необхідними приладами та інструментами.</p>
<p><b>Інформаційне та навчально-методичне забезпечення</b></p>	<p>Офіційний веб-сайт <a href="https://mltk.co.ua">https://mltk.co.ua</a> містить інформацію про освітньо-професійні програми, навчальну, наукову і виховну діяльність, структурні підрозділи, правила прийому, контакти. Всі учасники освітнього процесу і мають необмежений доступ до мережі Інтернет. Матеріали навчально-методичного забезпечення освітньо-професійної програми викладені на освітньому порталі «Електронна бібліотека» <a href="https://mltk.co.ua/">https://mltk.co.ua/</a></p> <p>Бібліотечний фонд багатогалузевий, нараховує близько 46 тисяч примірників вітчизняної та зарубіжної літератури, у т.ч. рідкісних видань, спеціальних видів науково-технічної літератури, більше 15 найменувань журналів та більше 20 назв газет, зокрема із ОПП «Експлуатація і ремонт обладнання лісового комплексу» - 4 найменувань «За кермом», тижневик "Автоцентр", "Auto Bild", «Зустрічна смуга».</p> <p>Фонд комплектується матеріалами, які забезпечують спеціальності коледжу, зокрема ОПП «Експлуатація і ремонт обладнання лісового комплексу»</p> <p>Читальна зала забезпечена бездротовим доступом до мережі Інтернет. Всі ресурси бібліотеки доступні через сайт коледжу: <a href="https://mltk.co.ua">mltk.co.ua</a> Важливим електронним ресурсом є електронна бібліотека, де є понад 50 повнотекстових документів (підручників, навчальних посібників, методичних рекомендацій), а також матеріали навчально-методичного забезпечення освітньо-професійної програми. Матеріали навчально-методичного забезпечення освітньо-професійної програми викладені на навчально-інформаційному порталі МФК</p>
<p><b>9 – Академічна мобільність</b></p>	
<p><b>Національна кредитна мобільність</b></p>	<p>На основі двосторонніх договорів між Малинським фаховим коледжем та закладами освіти різних освітніх рівнів і науковими установами України.</p>
<p><b>Міжнародна кредитна мобільність</b></p>	<p>На основі двосторонніх договорів між Малинським фаховим коледжем та закладами освіти Республіки Польща, Литва</p>
<p><b>Навчання іноземних здобувачів освіти</b></p>	<p>Можливе, після відкриття відповідної ліцензії та вивчення курсу української мови.</p>

## 2. Перелік освітніх компонентів і логічна послідовність їх виконання

### 2.1 Перелік освітніх компонентів ОПП

Код н/д	Компоненти освітньо-професійної програми (навчальні дисципліни, курсові проекти (роботи), практики, кваліфікаційна робота)	Кількість кредитів ЄКТС	Форма підсумкового контролю
1	2	3	4
<b>1. Обов'язкові освітні компоненти ОПП (ОК)</b>			
<b>1.1 Освітні компоненти, що формують загальні компетентності</b>			
ОК 1	Історія Української державності	3	залік
ОК 2	Українська мова (за професійним спрямуванням)	3	залік
ОК 3	Іноземна мова (за професійним спрямуванням )	4	екзамен
ОК 4	Фізичне виховання	4	залік
ОК 5	Економічна теорія	3	залік
ОК 6	Громадянська ідентичність української нації	3	залік
ОК 7	Соціологія	3	залік
ОК 8	Культурологія	3	залік
ОК 9	Основи правознавства	3	залік
ОК 10	Основи екології	3	залік
ОК 11	Основи вищої математики	3	залік
ОК 12	Комп'ютерні технології	3	залік
ОК 13	Загальна фізика	4	екзамен
<b>Всього</b>		<b>42</b>	
<b>1.2. Освітні компоненти, що формують спеціальні компетентності</b>			
ОК 14	Матеріалознавство	6,5	екзамен
ОК 15	Технічна механіка (в т.ч. розрахункова робота)	9	екзамен
ОК 16	Інженерна графіка	6	залік
ОК 17	Економіка виробництва (в т.ч. розрахункова робота)	7	екзамен
ОК 18	Трактори та автомобілі	10	екзамен
ОК 19	Експлуатація машин і механізмів (в т.ч. КП )	9	екзамен
ОК 20	Ремонт машин	7	екзамен
ОК 21	Безпека життєдіяльності та охорона праці	4	екзамен
ОК 22	Гідравліка, термодинаміка та гідропневмопривод	4	екзамен
ОК 23	Машини та механізми лісового господарства	5	екзамен
ОК 24	Обладнання лісопилно-деревообробного виробництва	5	залік
ОК 25	Основи стандартизації та метрології	4	екзамен
ОК 26	Правила та безпека дорожнього руху	6	залік
ОК 27	Основи автоматизації виробництва	3	залік
ОК 28	Електротехніка і електрообладнання	8	екзамен
<b>Всього</b>		<b>93,5</b>	
<b>1.3 Практична підготовка</b>			
<b>Практики навчальні:</b>			
ОК 29	Вступ до спеціальності	1,5	залік
ОК 30	Обробка металів (слюсарна, верстатна, ковальсько-зварювальна)	6	залік
ОК 31	<b>Технологічна практика з набуття професійних навичок</b>	6	залік
ОК 32	<b>Переддипломна практика</b>	6	залік
ОК 33	<b>Підготовка кваліфікаційної роботи</b>	6	
ОК 34	<b>Атестація</b>	1	
<b>Всього</b>		<b>26,5</b>	
<b>Загальний обсяг обов'язкових освітніх компонентів</b>		<b>162</b>	

<b>2. Вибіркові компоненти ОПП (ВК)</b>			
<b>2.1 Освітні компоненти за вибором здобувача освіти за спеціальністю</b>			
ВК 1 ВК 2 ВК 3	Дисципліна 1	4	залік
ВК 1 ВК 2 ВК 3	Дисципліна 2	4	залік
ВК 6 ВК 7 ВК 8	Дисципліна 3	4	залік
ВК 6 ВК 7 ВК 8	Дисципліна 4	3	залік
<b>2.2 Освітні компоненти за уподобанням здобувача освіти</b>			
ВКУ 1 ВКУ 2 ВКУ 3 ВКУ 4 ВКУ 5	Дисципліна 1	3	залік
<b>Всього</b>		<b>18</b>	
<b>ЗАГАЛЬНИЙ обсяг освітньої програми</b>		<b>180</b>	

I курс

II курс

III курс

Семестр 1

Семестр 2

Семестр 3

Семестр 4

Семестр 5

Семестр 6

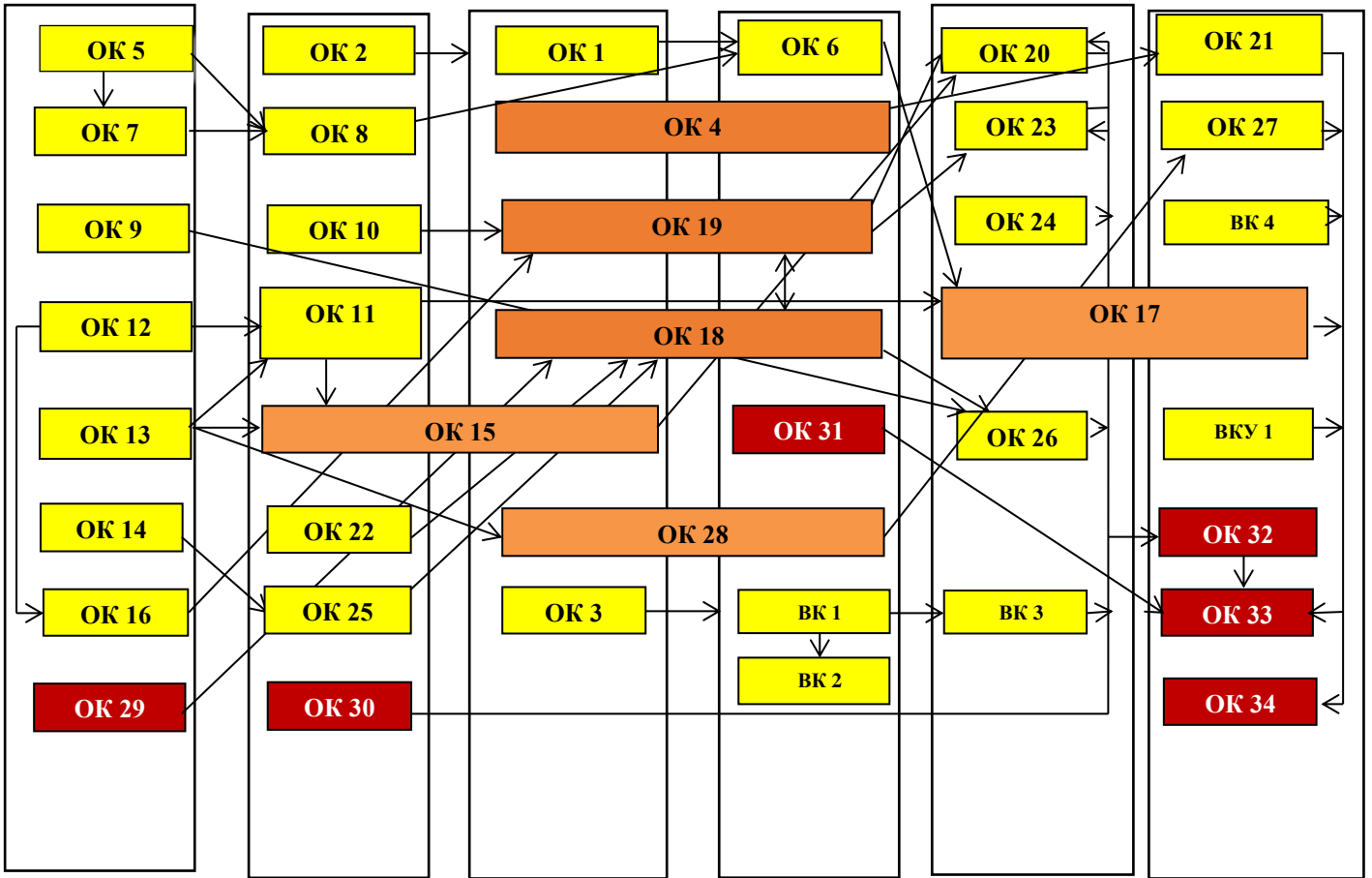

### **3. Форма атестації здобувачів освіти**

Атестація – це встановлення відповідності засвоєних здобувачами фахової передвищої освіти рівня та обсягу знань, умінь, інших компетентностей вимогам стандартів фахової передвищої освіти.

Атестацію здійснюють відкрито і гласно (публічно). Здобувачі фахової передвищої освіти та інші особи, присутні на атестації, можуть вільно здійснювати аудіо-та/або відеофіксацію процесу атестації.

Атестацію осіб, які здобувають освітньо-професійний ступінь фахового молодшого бакалавра, здійснює екзаменаційна комісія, склад якої затверджується наказом директора МФК щороку за поданням випускових циклових комісій. До її складу входять представники роботодавців та їх об'єднань відповідно до Положення про екзаменаційну комісію, затвердженого педагогічною радою коледжу.

Атестацію осіб проводять у формі кваліфікаційної роботи. Кваліфікаційна робота не повинна містити академічного плагіату, фабрикації, фальсифікації.

Кваліфікаційна робота оприлюднюється на офіційному сайті коледжу або репозиторії.

У кваліфікаційній роботі не може бути академічного плагіату, фальсифікації та списування.

Коледж на підставі рішення екзаменаційної комісії присуджує особі, яка успішно засвоїла освітньо-професійну програму, освітньо-професійного ступеню «фаховий молодший бакалавр» та присвоює кваліфікацію «Фаховий молодший бакалавр з агроінженерії (експлуатація і ремонт обладнання лісового комплексу)». Видається диплом фахового молодшого бакалавра встановленого зразка. У дипломі зазначається присвоєна кваліфікація, що складається з інформації про здобутий освітньо-професійний ступінь, спеціальність та освітньо-професійну програму.

#### 4. Вимоги до системи внутрішнього забезпечення якості фахової передвищої освіти

<p>Відповідно до Законів України «Про вищу освіту», «Про освіту» та «Про фахову передвищу освіту», Положення про організацію освітнього процесу, Положення про внутрішню систему забезпечення якості освіти у коледжі функціонує система забезпечення якості освітньої діяльності та якості освіти.</p>	
<p><b>Принципи та процедури забезпечення якості фахової передвищої освіти</b></p>	<p><i><b>Принципи</b></i> забезпечення якості фахової передвищої освіти:</p> <ul style="list-style-type: none"> <li>- відповідність національним та європейським стандартам якості фахової передвищої освіти;</li> <li>- системність та процесний підхід до управління якістю освітнього процесу;</li> <li>- комплексність в управлінні процесом контролю якості освітньої діяльності та якості фахової передвищої освіти;</li> <li>- системність у здійсненні моніторингових процедур з якості;</li> <li>- безперервність підвищення якості фахової передвищої освіти.</li> </ul> <p><i><b>Процедури</b></i> забезпечення якості фахової передвищої освіти:</p> <ul style="list-style-type: none"> <li>- здійснення моніторингу та періодичного перегляду освітньої-професійної програми;</li> <li>- щорічне оцінювання здобувачів фахової передвищої освіти, науково-педагогічних і педагогічних працівників та регулярне оприлюднення результатів таких оцінювань на офіційному веб-сайті коледжу, на інформаційних стендах та в будь-який інший спосіб;</li> <li>- забезпечення підвищення кваліфікації педагогічних і науково-педагогічних працівників;</li> <li>- забезпечення наявності необхідних ресурсів для організації освітнього процесу, у тому числі самостійної роботи студентів, за освітньо-професійною програмою;</li> <li>- забезпечення наявності інформаційних систем для ефективного управління освітнім процесом;</li> <li>- забезпечення публічності інформації про освітньо-професійну програму, ступінь фахової передвищої освіти та кваліфікацію;</li> <li>- забезпечення дотримання академічної доброчесності працівниками та здобувачами фахової передвищої освіти, у тому числі створення і забезпечення функціонування ефективної системи запобігання та виявлення академічного плагіату;</li> <li>- інші процедури та заходи.</li> </ul>
<p><b>Моніторинг та періодичний перегляд освітньо-професійної програми</b></p>	<p>Освітньо-професійна програма відповідає вимогам стандарту фахової передвищої освіти за спеціальністю Н7Агроінженерія. Періодичний перегляд освітньої програми здійснюється за критеріями, які формулюються у результаті зворотного зв'язку із стейкхолдерами: здобувачами фахової передвищої освіти, випускниками, науково-педагогічними, педагогічними працівниками, роботодавцями, а також внаслідок тенденцій розвитку спеціальності, потреб ринку праці та потреб суспільства.</p>
<p><b>Щорічне оцінювання здобувачів фахової передвищої освіти</b></p>	<p>Система оцінювання здобувачів фахової передвищої освіти включає здійснення таких контрольних заходів: поточного, модульного, рубіжного та підсумкового контролю.</p>

<p><b>Щорічне оцінювання науково-педагогічних працівників</b></p>	<p>Оцінювання науково-педагогічних, педагогічних працівників проводиться на підставі ключових показників, визначених з урахуванням їх посадових обов'язків (виконання навчальної, методичної, наукової, організаційної роботи та інших обов'язків). За результатами діяльності викладачів визначаються їх рейтингові показники.</p>
<p><b>Підвищення кваліфікації педагогічних і науково-педагогічних працівників</b></p>	<p>Педагогічні і науково-педагогічні працівники підвищують кваліфікацію та проходять стажування в Україні або за кордоном у встановленому порядку. У коледжі реалізуються власні програми підвищення кваліфікації (семінари, тренінги, вебінари, «круглі столи», школа фахового зростання молодих викладачів тощо). Працівникам, які пройшли стажування або підвищення кваліфікації, видається відповідний документ.</p>
<p><b>Наявність необхідних ресурсів для організації освітнього процесу</b></p>	<p>Ресурсами для організації освітнього процесу за освітньою програмою є:</p> <ul style="list-style-type: none"> <li>– стандарт фахової передвищої освіти (затверджено МОН України 11.01.2022 року №15);</li> <li>– навчальна плани;</li> <li>– робочі навчальні плани;</li> <li>– програми навчальних дисциплін;</li> <li>– програми навчальних, виробничих практик;</li> <li>– робочі програми навчальних дисциплін, навчальних та виробничих практик;</li> <li>– індивідуальний план роботи викладача;</li> <li>– індивідуальний навчальний план здобувача освіти;</li> <li>– інші ресурси (підручники і навчальні посібники; інструктивно-методичні матеріали до семінарських, практичних і лабораторних занять; курсових та розрахункових робіт, курсових проєктів, кваліфікаційних робіт, завдання для самостійної роботи тощо).</li> </ul> <p>Відповідно до Ліцензійних умов провадження освітньої діяльності дотримуються вимоги до кадрового, матеріально-технічного, інформаційного, навчально-методичного забезпечення освітньої діяльності.</p>
<p><b>Наявність інформаційних систем для ефективного управління освітнім процесом</b></p>	<p>Ефективному управлінню освітньою діяльністю сприяють:</p> <ul style="list-style-type: none"> <li>– Єдина державна електронна база освіти (ЄДЕБО);</li> <li>– Центр забезпечення якості освіти.</li> <li>– Офіційний сайт коледжу, який включає: <ul style="list-style-type: none"> <li>– вкладку «Структура» (включає 10 позицій)</li> <li>– вкладку «Кафедра»;</li> <li>– вкладку «Студентам» яка поділяється на денну та заочну форми навчання, розклади занять, розклади дзвінків, заміни;</li> <li>– вкладку «Вступникам»</li> <li>– вкладку «Міжнародне співробітництво»; вкладку «Вісник МФК»;</li> <li>– вкладку «Циклові комісії» (входить у позицію «Навчальна частина»), який включає модуль «Навчальний план», «Робочий навчальний план», «Навчальний процес» тощо;</li> <li>– система дистанційного навчання на платформі ICloud для організації самостійної роботи студентів;</li> <li>– електронна бібліотека;</li> </ul> </li> </ul>

	<ul style="list-style-type: none"> <li>– кампусна комп’ютерна мережа, яка складається з 2 корпоративних мереж, що включають 7 локальних мереж і 36 точок бездротового доступу до мережі Інтернет;</li> <li>– інші інформаційні системи.</li> </ul>
<b>Забезпечення публічності інформації про освітню програму, ступінь фахової передвищої освіти та кваліфікацію</b>	<p>Публічність інформації про освітньо- професійну програму, ступінь фахової передвищої освіти такваліфікацію забезпечується шляхом:</p> <ul style="list-style-type: none"> <li>– оприлюднення інформації на офіційному веб-сайті коледжу;</li> <li>– розміщення інформації на інформаційних стендах;</li> <li>– в інший спосіб відповідно до чинного законодавства.</li> </ul>
<b>Забезпечення дотримання академічної доброчесності</b>	<p>Процедури та заходи забезпечення дотримання академічної доброчесності:</p> <ul style="list-style-type: none"> <li>– розроблено та введено у дію Положення про академічну доброчесність МФК, запобігання та виявлення плагіату в коледжі;</li> <li>– створена та працює Комісія з питань етики та академічної доброчесності МФК</li> <li>– проведення комплексу відповідних профілактичних заходів у коледжі, заповнення Декларації здобувачем освіти про академічну доброчесність;</li> <li>– здійснення контролю за дотриманням академічної доброчесності працівниками та здобувачами фахової передвищої освіти, у тому числі шляхом перевірки на плагіат, із використанням відповідної програми AntiPlagiarism.NET кваліфікаційних робіт, монографій, підручників і посібників, рукописів статей і тезів доповідей, курсових робіт (проектів) тощо;</li> <li>– у разі виявлення академічного плагіату автори несуть відповідальність відповідно до чинного законодавства.</li> </ul>

Система забезпечення закладом освіти якості освітньої діяльності та якості фахової передвищої освіти (система внутрішнього забезпечення якості) за поданням закладу освіти оцінюється Державною службою якості освіти України

## **5. Вимоги професійних стандартів (за наявності)**





## 4.2 Матриця відповідності програмних компетентностей компонентам

### освітньо-професійної програми

	OK1	OK2	OK3	OK4	OK5	OK6	OK7	OK8	OK9	OK10	OK11	OK12	OK13	OK14	OK15	OK16	OK17	OK18	OK19	OK20	OK21	OK22	OK23	OK24	OK25	OK26	OK27	OK28	OK29	OK30	OK31	OK32	OK33	OK34	BK1	BK2	BK3	BK4	BKU1	
BK 1	+			+		+	+	+	+												+			+													+	+		
BK 2	+			+		+	+	+	+																														+	
BK 3						+	+	+			+	+			+				+						+			+	+				+	+	+					
BK 4	+	+			+	+	+	+		+	+				+	+	+		+			+	+		+		+					+	+	+	+	+	+	+		
BK 5			+									+			+			+	+					+												+				
BK 6		+			+			+	+	+			+	+	+	+	+		+		+	+	+	+	+	+		+	+	+	+	+							+	
BK 7			+		+			+	+	+	+		+	+	+	+	+	+	+	+	+	+	+	+	+	+	+	+	+	+	+	+	+	+	+	+	+	+		
BK 8	+	+	+	+	+	+	+	+	+	+	+	+	+	+	+	+	+	+	+	+	+	+	+	+	+	+	+	+	+	+	+	+	+	+	+	+	+	+		
CK 1															+	+		+	+	+		+	+	+	+		+	+	+	+	+	+	+	+						
CK 2											+		+					+	+	+		+	+				+	+			+	+								
CK 3				+					+		+		+	+	+	+			+		+	+	+	+	+		+	+	+	+	+	+	+	+	+	+				
CK 4																		+	+		+		+								+	+	+							
CK 5																			+			+	+				+	+			+	+	+			+				
CK 6																											+	+			+	+			+					
CK 7											+	+						+		+			+								+	+	+	+	+	+				
CK 8																+		+	+	+	+	+	+	+	+		+	+			+	+	+	+	+	+	+			
CK 9				+						+			+					+	+	+	+		+	+	+	+	+	+	+	+	+	+	+	+	+	+	+	+	+	
CK 10										+		+			+			+	+	+	+	+	+	+	+	+	+	+	+	+	+	+	+	+	+	+	+	+		
CK 11						+	+		+	+								+	+	+	+		+			+		+	+	+	+	+	+	+	+	+	+	+	+	
CK 12					+												+			+			+				+				+	+	+						+	
CK 13										+								+	+	+			+								+	+	+			+				
CK 14	+	+		+	+	+	+	+	+	+			+				+						+			+												+	+	

### 4.3. Матриця відповідності результатів навчання освітнім компонентам освітньо-професійної програми

	OK1	OK2	OK3	OK4	OK5	OK6	OK7	OK8	OK9	OK10	OK11	OK12	OK13	OK14	OK15	OK16	OK17	OK18	OK19	OK20	OK21	OK22	OK23	OK24	OK25	OK26	OK27	OK28	OK29	OK30	OK31	OK32	OK33	OK34	BK1	BK2	BK3	BK4	BKU1	
PH1	+	+	+		+	+	+	+	+	+	+		+	+	+	+	+		+		+	+	+		+		+	+	+	+	+	+				+		+		
PH2	+	+	+		+	+	+	+		+	+	+		+	+	+		+	+	+		+	+	+	+	+	+	+	+	+	+	+	+	+	+		+	+	+	
PH3													+		+				+				+	+	+		+	+		+	+	+								
PH4									+				+	+				+	+	+	+	+	+				+		+	+	+	+			+					
PH5																		+	+	+	+		+				+		+	+	+	+	+	+			+			
PH6															+	+			+				+						+	+	+	+	+	+	+	+		+		
PH7																				+										+	+	+								
PH8																		+	+			+	+	+	+	+	+	+	+	+	+	+	+	+	+	+	+	+		
PH9													+						+				+					+	+		+	+	+							
PH10												+						+				+	+				+	+		+	+	+	+							
PH11												+						+	+	+			+			+	+		+	+	+	+	+	+		+	+			
PH12										+									+			+					+			+	+	+	+	+	+		+			
PH13														+	+			+	+	+			+						+	+	+						+	+		
PH14				+		+	+	+	+						+				+	+	+		+	+		+		+	+	+	+	+	+			+	+	+		
PH15					+						+							+															+	+					+	
PH16				+													+	+	+			+								+	+	+	+	+	+		+			

**Перелік вибірових дисциплін здобувача освіти за спеціальністю Н7 Агроінженерія,  
ОПП Експлуатація і ремонт обладнання лісового комплексу**

<b>№ З/П</b>	<b>Компоненти освітньо-професійної програми</b>	<b>Кількість кредитів</b>	<b>Семестр вивчення</b>	<b>Кількість дисциплін які потрібно вирати</b>
1	Комп'ютерна графіка	4	4	Обрати 1
2	Комп'ютерне 3D моделювання	4		
3	Основи прикладної механіки	4		
4	Сільськогосподарські машини	4	4	Обрати 1
5	Транспорт лісу	4		
6	Експлуатація лісових доріг	3		
7	Технічний сервіс в АПК	4	5	Обрати 1
8	Основи обробки різанням	4		
9	Паливо-мастильні та інші експлуатаційні матеріали	4		
10	Лісогосподарське та природоохоронне право	3	6	Обрати 1
11	Основи керування технікою	3		
12	Правила улаштування та безпечної експлуатації кранів та систем, що працюють під тиском	3		

**Перелік вибірових дисциплін за уподобаннями здобувача освіти  
за спеціальністю Н7 Агроінженерія,  
ОПП Експлуатація і ремонт обладнання лісового комплексу**

<b>№ З/П</b>	<b>Компоненти освітньо-професійної програми</b>	<b>Кількість кредитів</b>	<b>Семестр вивчення</b>	<b>Кількість дисциплін які потрібно вибрати</b>
1	Основи національного спротиву	3	6	Обрати 1
2	Основи психології та етики ділових відносин	3		
3	Основи малого бізнесу	3		
4	Основи маркетингу	3		
5	Основи підприємницької та управлінської діяльності	3		